MASTER

**USER'S MANUAL
INSTRUKCJA OBSŁUGI
РУКОВОДСТВО ПО ПРИМЕНЕНИЮ**

WA 29 A

**UNIVERSAL OIL HEATERS
NAGRZEWNICE NA OLEJ UNIWERSALNY
НАГРЕВАТЕЛИ НА УНИВЕРСАЛЬНОЕ
МАСЛО**

RUSSIAN

Для успешного и безопасного использования нагревателя внимательно прочтите данные ниже инструкции.

СБОРКА

- Соблюдайте местные законы
- Поставьте нагреватель на ровном бетонном полу
- Установите распределитель и стальной провод на WA 29 A
- Устраните все орудие и части находящиеся в камере сгорания
- Выравните нагреватель. Для проверки выравнивания нагревателя установите тарелку сгорания (22) на дне камеры сгорания и налейте немножко дизельного топлива, которое должно быть в середине тарелки.
- Всегда установите элемент в виде буквы т, включая стабилизатор тяги, на выпускной трубе камеры сгорания. Получите устойчивую тягу на камеру сгорания во время действия
- Установите не менее 5 метров теплостойкового вертикального патрубка для отвода отработанных газов для получения достаточной тяги (никогда алюминий)
- Не рекомендуется горизонтальных частей патрубка, тоже изгибы должны быть не менее 45 градусов для поднимания отработанных газов
- Вершина патрубка должна быть выше вершины крыши

ВАЖНО:

Места, в которых патрубков для отвода отработанных газов переходит через потолок, стену или крышу должны быть изолированными для избежания пожара. Рекомендуется изолированные патрубка с двойной оболочкой в местах где могут его тронуть люди и вне здания для получения непрерывной тяги и избежания конденсации

- 3 Убедите непроницаемость связи патрубка. В случае необходимости примените ленту
- 3 Убедитесь, что тарелка сгорания находится в середине камеры сгорания
- 3 Поместите верхнее кольцо (21) в камере сгорания конусом вверх и установите

форсажный цилиндр (75) на его вершине (WA 29 A)

- 3 Проверьте сетевое напряжение (220-240В/50 Гц) и включите пробку в главное снабжение. Вентилятор и насос не должны работать при выключенном нагревателе и когда нагрев не получился
- 3 Нагреватель имеет термостат проверки насоса (PT) и граничный термостат (STB).

ВАЖНО

Легковоспламеняющиеся материалы не должны находиться вблизи нагревателя. Убедите непрерывную доступность воздуха для сгорания.

- НИКОГДА НЕ ЗАЖИГАЙТЕ СНОВА ГОРЯЧЕЙ ТАРЕЛКИ СГОРАНИЯ!
- ВСЕГДА ЖДИТЕ КОНЦА ОХЛАЖДЕНИЯ!
- УБЕДИТЕСЬ, ЧТО ДОСТАТОЧНО ВОЗДУХА ДЛЯ СГОРАНИЯ!

ЭКСПЛУАТАЦИЯ

- Нагреватель работает на разных отработанных маслах (SAE80, дизельное топливо или смесь этих)
- На панели управления находятся переключатель и свет указания работы масляного насоса
- Позиция «0» – насос не работает. Позиция «1» – насос сразу начинает работать. В этой позиции нагреватель не обеспечен когда пламя гаснет; насос будет работать без перерыва, масло может перелиться. Защита от перелива (60) задержит насос (свет гаснет), но не задержит вентиляторов. ПУСТЬ НАГРЕВАТЕЛЬ ВЫСТУДИТСЯ, тогда очистите защиту от перелива и место под тарелкой сгорания (22)
- РЕКОМЕНДУЕМ употреблять позицию «1» только в очень холодных условиях при трудностях со стартом. Позицию «2» надо включить после 20-30 минут. В позиции «2» насос начинает работать и появляется свет указателя если тарелка сгорания достаточно прогрета
- Двигатель насоса (8) запускает насос в баке и масло непрерывно падает каплями через трубу (69) на тарелку сгорания (22)
- Указатель скорости насоса находится наверху контрольной коробки; возможны две его позиции:
 1. «high» - максимальная тепловая мощность (макс. расход топлива: 3 л/ч)

2. «low» - минимальная тепловая мощность (мин. расход топлива: 2 л/ч)
 - После включения нагреватель должен работать через 20 минут при минимальной мощности, чтобы получить достаточную теплоту для работы с полной мощностью
 - Чтобы остановить нагреватель переключатель должен быть в позиции «0»; пламя гаснет немножко позже (все типы)

Нагнетатель горячего воздуха останавливается автоматически.

НИКОГДА НЕ УДАЛЯЙТЕ ГЛАВНОЙ ПРОБКИ ИЗ СТЕННОЙ РОЗЕТКИ ПЕРЕД ПОЛНОМ ОХЛАЖДЕНИЕМ НАГРЕВАТЕЛЯ

ЗАЖИГАНИЕ

- Установите переключатель в позиции «0»
- Проверьте режим повторного включения граничного термостата на верху коробки вентилятора
- Ставьте насос в минимальную тепловую мощность
- Проверьте сетевое напряжение – должно совпадать с напряжением указанным на метке производства
- Соедините пробку с притоком 220-240В
- Откройте крышку бака и наполните бак отработанным маслом или смесью его с дизельным топливом
- В случае необходимости надо отвести воду и вычистить фильтр наполнения. Кран спуска находится на боковой поверхности бака (40)
- Откройте распределитель нагрева (4 в WA 29 A) или верхнее покрытие
- Удалите покрытие камеры сгорания и кольца в ее середине. Проверьте, что тарелка сгорания холодна и чиста и налейте не менее не больше чем одну чашку (1/3 пинты) дизельного топлива на тарелку сгорания (22)
- Установите вновь верхнее кольцо (21) и форсажный цилиндр в WA 29 A
- Зажгите кусочек сжатой бумаги и бросьте его на тарелку сгорания, чтобы зажечь дизельное топливо

НИКОГДА НЕ ЗАЖИГАЙТЕ ВНОВЬ ГОРЯЧИХ КАМЕРЫ И ТАРЕЛКИ СГОРАНИЯ!

- Возвратите крышку и закройте распределитель нагрева (4 в WA 29 A)

ЗАПУСК

- Подождите 5 минут для предварительного нагрева камеры сгорания
- Установите тройной переключатель в позиции «1». Начинает действовать насос масла и включается контрольный свет. Важно: в позиции «1» термостат безопасности не действует в цикле
- Оставьте при минимальной мощности 20-30 минут
- После 20-30 минут переключите в позицию «2» - теперь термостат безопасности действует
- Масло и свет задерживаются
- Установите регулятор скорости насоса на максимальную мощность. Максимальный выход нагрева необходим

ВАЖНО:

ПОТОК ГОРЯЧЕГО ВОЗДУХА ПОЯВЛЯЕТСЯ АВТОМАТИЧЕСКИ КОГДА НАГРЕВАТЕЛЬ ДОСТИГНЕТ СООТВЕТСТВУЮЩЕЙ ТЕМПЕРАТУРЫ

КАК ОСТАНОВИТЬ НАГРЕВАТЕЛЬ

- Установите переключатель (54) в позиции «0». Насос задержится и после достаточного охлаждения нагревателя (10-30 минут) гаснет свет указания
- В WA 29 A нагнетатель горячего воздуха останавливается после достаточного охлаждения нагревателя
- Никогда не вытягивайте главной пробки со стенной розетки перед полным охлаждением нагревателя

ПОДДЕРЖКА

- Если труба капания (69) заблокирована масло вернется в бак через трубу перелива, которую с баком в передней части нагревателя соединяет прозрачный шланг (70) В случае необходимости вычистите трубу капания. Измените сжатую или изношенную трубу
- Ежедневно чистите тарелку сгорания и после 10 часов перерыва
- Бак можно удалить в подходящие перерывы для полной чистки

- В случае когда нагреватель не действует долже рекомендуем вычистить его и вытереть смазанную маслом тряпкой для защиты камеры хранения от коррозии
- Если части или электропроводка изменены, гарантии не соблюдается.
- Внутренние стены камеры сгорания должны быть всегда свободны от сажи.

УСТРАНЕНИЕ НЕИСПРАВНОСТЕЙ

Если неисправности выступают в камере сгорания, надо пользоваться данным ниже списком обыкновенных неисправностей. Обычно неисправности легко исправляются. Числа указуют возможные причины данные ниже под заголовком «Устранение неисправностей». Последовательность чисел относится к вероятности причины неисправности

Проверить:

А: сетевое напряжение

Б: подачу топлива в камере сгорания

В: тягу патрубка (см. «Сборка патрубка для отвода отработанных газов»)

<i>НЕИСПРАВНОСТЬ</i>	<i>ПРИЧИНА</i>
Пламя гаснет сразу после вспышки.	1-2-3-4-5-6-7-8-9-10-11-12-13-14
Насос не действует и контрольный свет не появляется ни в позиции «1», ни в позиции «2» когда нагреватель нагревается предварительно.	6-3-14
Пламя гаснет – насос дальше действует.	2-5-7-9-10-14
Камера сгорания шумит.	10-11-12
В камере сгорания и в трубе появляется сажа.	8-9-10-11-12
В камере сгорания находится несжатое масло	8-9-11-12 или слишком много дизельного топлива при запуске

<i>ПРИЧИНА</i>	<i>СПОСОБ УСТРАНЕНИЯ</i>
1. Нет электрического снабжения	<ul style="list-style-type: none"> ▪ Проверьте пробку в розетке и предохранители
2. Вода или осадки в баке	<ul style="list-style-type: none"> ▪ Вычистите бак и фильтр
3. Не включен двигатель насоса	<ul style="list-style-type: none"> ▪ Установите переключатель в позиции «1»
4. Двигатель и насос не работают	<ul style="list-style-type: none"> ▪ Топливо слишком густое или слишком холодное. Растворите в дизельном. ▪ Проверьте термостат насоса, измените в случае необходимости ▪ Проверьте двигатель и чистоту внутри насоса
5. Блокировка входа трубы, масло возвращается в бак	<ul style="list-style-type: none"> ▪ Вычистите трубу капания; измените в случае необходимости
6. Термостат насоса еще не в полне нагретый	<ul style="list-style-type: none"> ▪ Охладите нагреватель и запустите вновь ▪ Пусть нагреватель работает долже в позиции «1» ▪ Измените термостат насоса (74) Помните: перед исследованием выньте пробку из розетки
9. Подача воздуха к сгоранию не достаточна	<ul style="list-style-type: none"> ▪ Вычистите отверстия камеры сгорания ▪ Проверьте правильное действие вентилятора.
10. Неправильна тяга патрубка	<ul style="list-style-type: none"> ▪ Проверьте, ито сборка произошла по образцу данным в «Сборке патрубка для отвода отработанных газов» ▪ Найдите возможны утечки воздуха ▪ Вычистите патрубков в случае необходимости
11. Тяга патрубка слишком сильна или сишком много он колебается	<ul style="list-style-type: none"> ▪ Установите стабилизатор тяги – минимально 2 мм ВЦ (16,2 Па)
12. Тяга патрубка слишком слаба	<ul style="list-style-type: none"> ▪ Проверьте все связи ▪ Уменьшите количество изгибов ▪ Повышите патрубков ▪ Изолируйте патрубков вне здания ▪ Смотрите подробности патрубка для отвода отработанных газов в этом руководстве
13. Блокировка или неисправность граничного термостата	<ul style="list-style-type: none"> ▪ Повторно включите термостат ▪ Измените термостат
14. Защита от перелива полна	<ul style="list-style-type: none"> ▪ Вычистите защиту от перелива

	Jednostka	WA 29 A
Capacity min. bruto *	MJ/h	72
Wydajność minimalna brutto	kW	20
Тепловая мощность мин. брутто		
Capacity max. bruto *	MJ/h	107
Wydajność maksymalna brutto	kW	30
Тепловая мощность макс. брутто		
Fuel Consumption min.	l/h	2
Zużycie paliwa min.		
Расход топлива мин.		
Fuel Consumption max.	l/h	3
Zużycie paliwa max.		
Расход топлива макс		
Burning duration with full tank min.	h	16
Czas pracy na pełnym zbiorniku paliwa – wydajność min.		
Время работы с полным топливным баком – мин.мощность		
Burning duration with full tank max.	h	25
Czas pracy na pełnym zbiorniku paliwa – wydajność max.		
Время работы с полным топливным баком – мин.мощность		
Heated Airflow	m³/h	1000
Przepływ powietrza		
Нагретый воздушный поток		
Heated Airflow	V/Hz	220/50
Zasilanie sieciowe		
Электрическое снабжение		
Power Consumption	A	0,6
Pobór mocy		
Потребляемый ток		
Flue Connection	mm	130
Łącze kominowe		
Связь патрубка для отвода отработанных газов		
Flue Diameter	mm	150
Średnica rury kominowej		
Диаметр патрубка для отвода отработанных газов		
Width	cm	54
Szerokość		
Ширина		
Length	cm	87
Długość		
Длина		
Weight	kg	74
Waga		
Вес		
Height	cm	137
Wysokość		
Высота		

* Depending on viscosity

* W zależności od lepkości

* В зависимости от вязкости

**WIRING DIAGRAM
SCHEMAT ELEKTRYCZNY
ЭЛЕКТРИЧЕСКАЯ СХЕМА**

WA 29 A

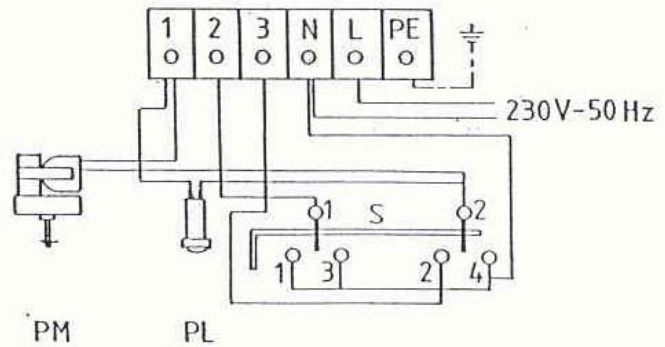
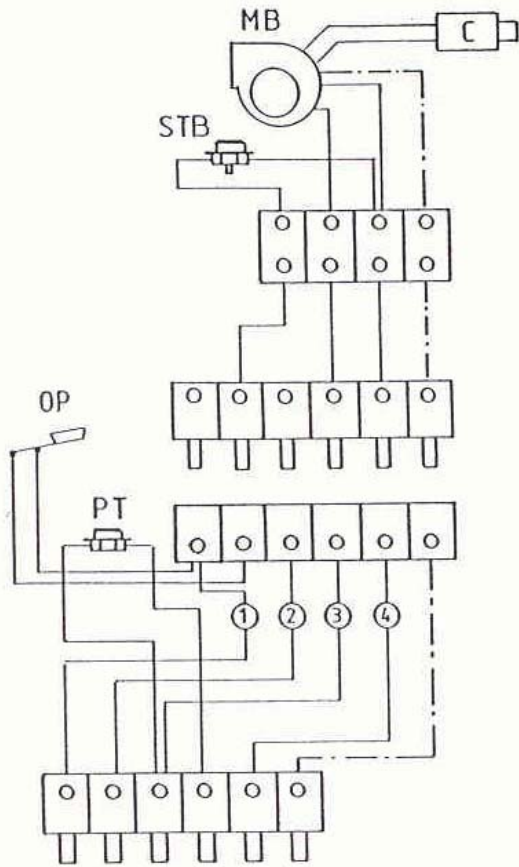

	English	Polski	Русский
PM	pump motor	silnik pompy	двигатель насоса
PL	pilot light	kontrolka pracy pompy	контрольный свет
S	switch	włącznik	переключатель
PT	pump thermostat	termostat kontroli pracy pompy	термостат насоса
VT	combustion air thermostat	termostat powietrza spalanego	термостат согретого воздуха
MB	hot air fan	wentylator gorącego powietrza	вентилятор горячего воздуха
CB	fan for combustion air	wentylator powietrza spalania	вентилятор воздуха для сгорания
OP	overflow protection	zabezpieczenie przed przelewem	защита от перелива
STB	limit thermostat	termostat przegrzania	граничный термостат

INSTALLATION OF THE FLUE WITH STANDARD PIPES \varnothing 150 MM
MONTAŻ PRZEWODU KOMINOWEGO PRZY UŻYCIU STANDARDOWYCH RUR O ŚREDNICY
150 MM
СБОРКА ПАТРУБКА ДЛЯ ОТВЕДЕНИЯ ОТРАБОТАННЫХ ГАЗОВ СО СТАНДАРТНЫМИ
ТРУБАМИ – ДИАМЕТР 150 MM

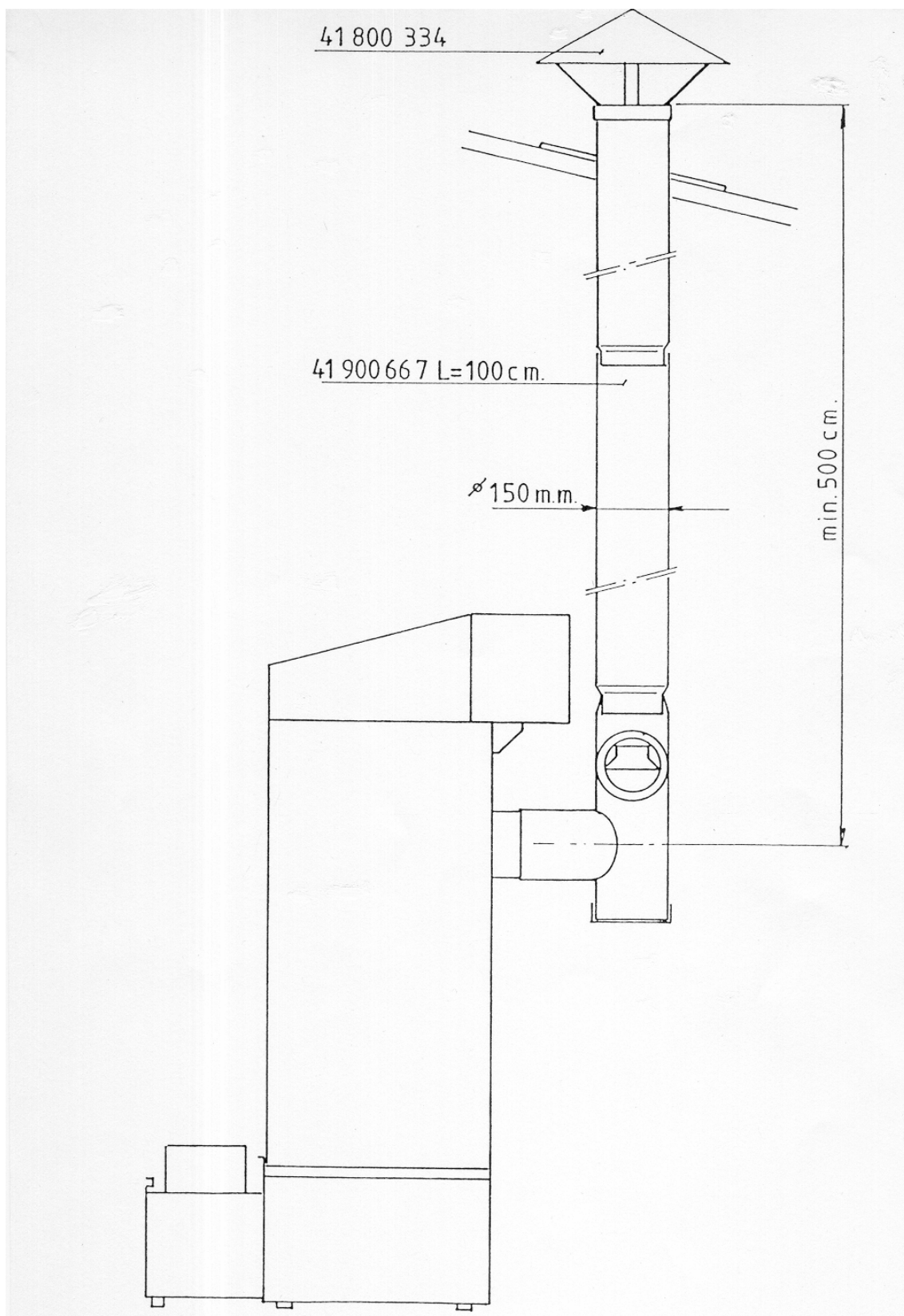

HOW TO REMOVE THE FUEL TANK AND TO RESET THE LIMIT THERMOSTAT
 JAK WYJAĆ ZBIORNIK PALIWA I ZRESETOWAĆ TERMOSTAT PRZEGRZANIA
 КАК УДАЛИТЬ ТОПЛИВНЫЙ БАК И ЗАПУСТИТЬ ВНОВЬ ГРАНИЧНЫЙ ТЕРМОСТАТ

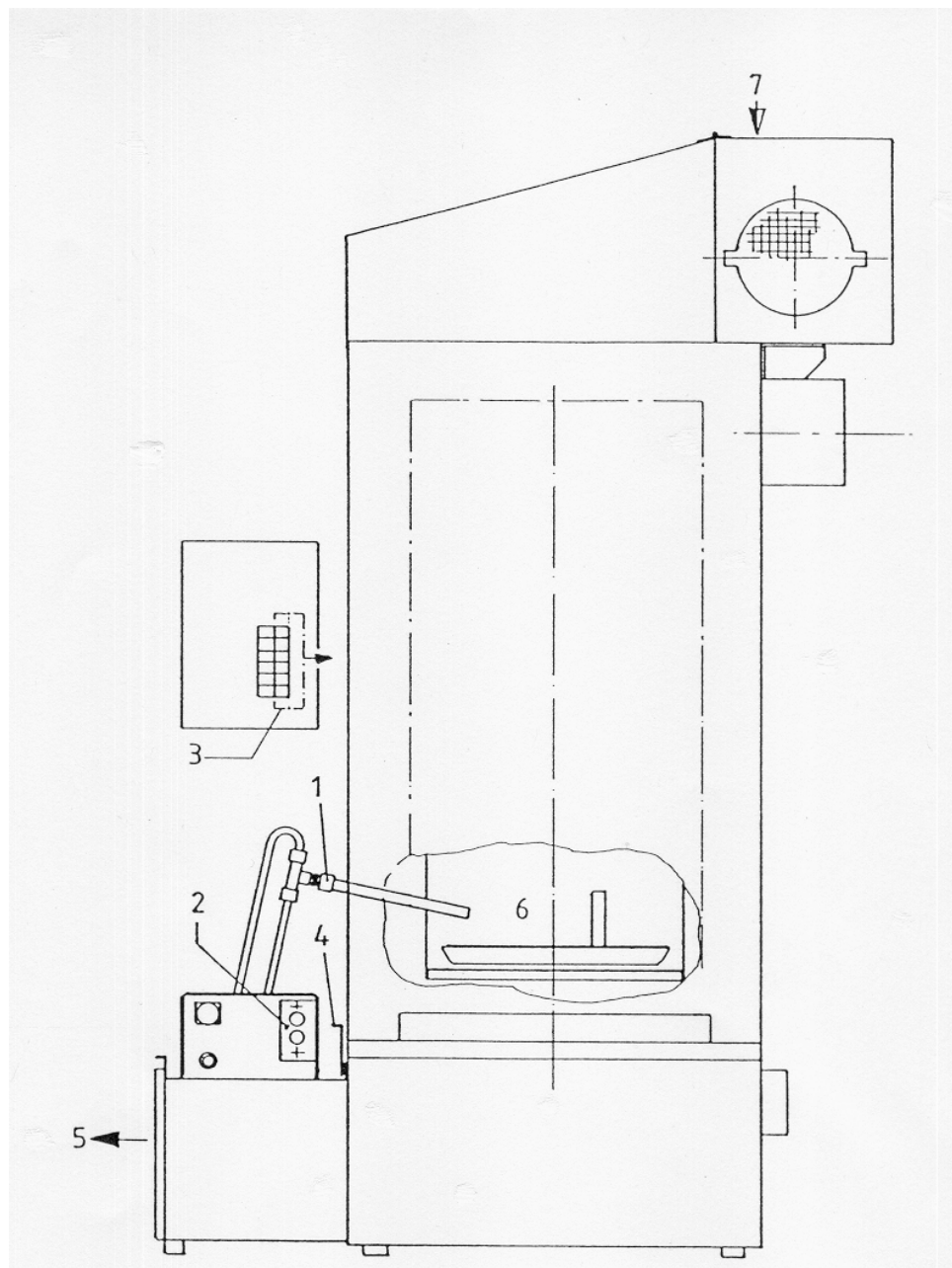

ENGLISH	POLSKI	РУССКИЙ
Disconnect dripfeed pipe.	Odłączyć przewód dostarczający paliwo.	Разъедините трубу капания
Disconnect electric cable bracket plate.	Odłączyć płytę elektryczną.	Разъедините пластинку электрического кабеля
Remove plug from socket.	Wyjąć wtyczkę z gniazdka.	Выньте пробку из розетки
Lift the tank lock.	Zwolnić zamek zbiornika.	Поднимите блокировку бака
Pull the tank and remove it carefully.	Pociągnąć zbiornik i wyjąć go ostrożnie.	Осторожно вытяните и удалите бак
Showing position of dripfeed pipe and burner dish.	Umieszczenie przewodu paliwa i płyty spalania.	Указание позиции трубы капания и тарелки сгорания
Reset of the limit thermostat.	Reset termostatu przegrzania.	Запустите вновь граничный термостат

MOUNTING INSTRUCTION FOR FAN UNIT
MONTAŻ WENTYLATORA
СБОРКА БЛОКА ВЕНТИЛЯТОРА

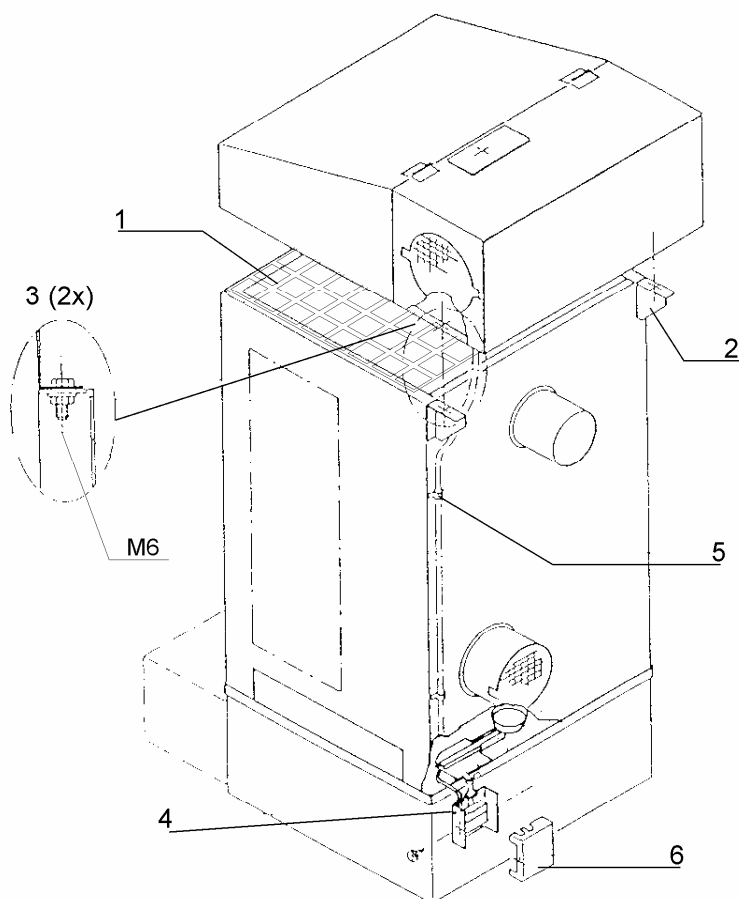

ENGLISH	POLSKI	РУССКИЙ
Mount fan unit with M6 bolts (2X).	Przykręcić wentylator śrubami M6 (2 szt.)	Смонтируйте блок вентилятора при помощи болтов М6 (2 шт.)
Put plug part in contra part of connection box.	Podłączyć wtyczkę do skrzynki łączeniowej.	Установите пробку в части места связи.
Assure cable with cable clamps.	Zabezpieczyć kabel zaciskami.	Обеспечите кабель кабельными зажимами.
Close connection box with cover. Pay attention to grommet!	Zamknąć skrzynkę pokrywą. Zwrócić uwagę na uszczelnienie!	Закройте место связи покрытием. Обратите внимание на прокладку!

WA 29 A

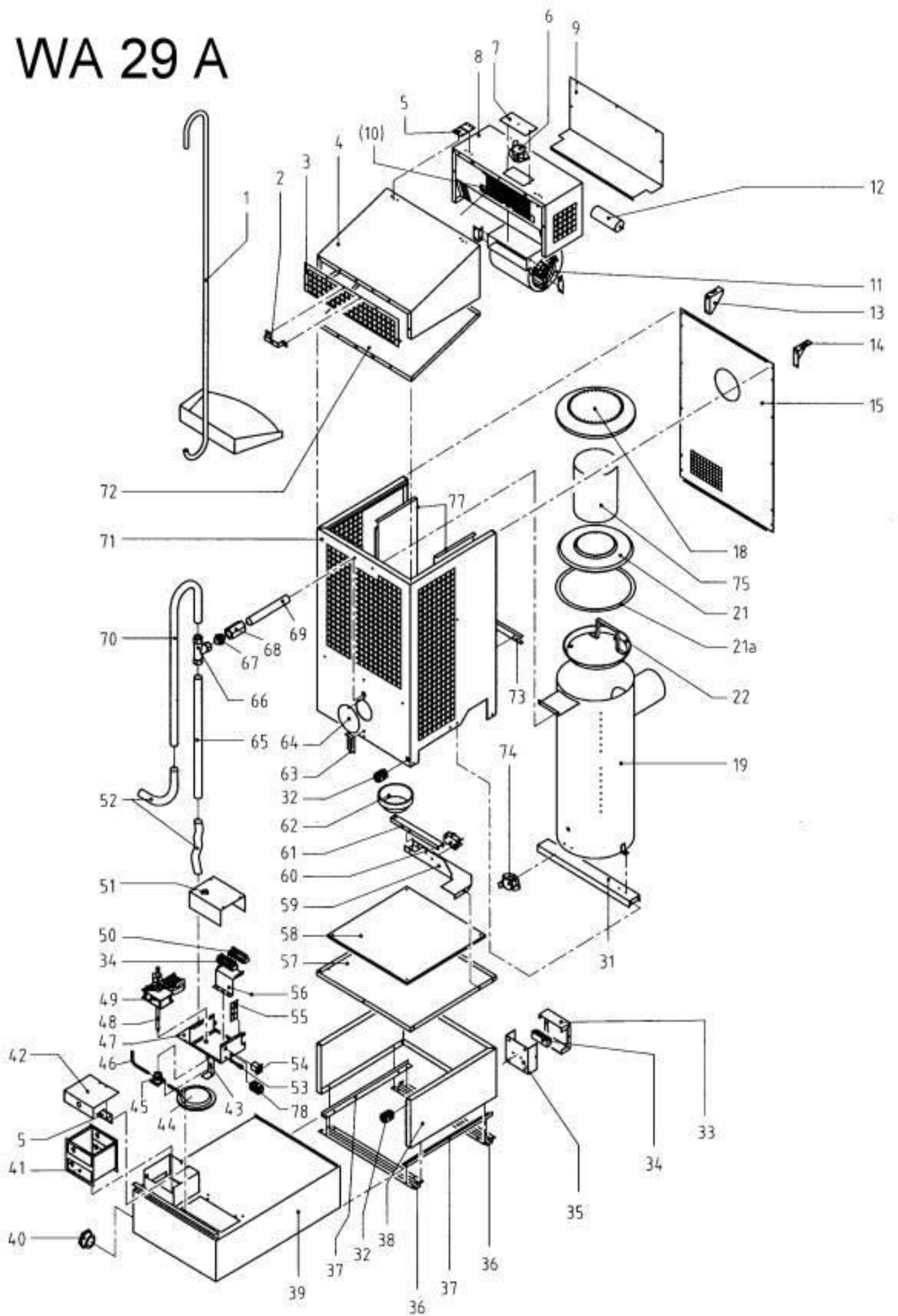

UNIVERSAL OIL HEATERS – WA 29

Pos.	Code NR	Description
1	4506.062	SHOVEL
2	S/R	LEVER
3	S/R	GRILL
4	S/R	HEAT DISTRIBUTOR
5	S/R	HINGE
6	4506.020	THERMOSTAT
7	N/A	COVER PLATE
8	N/A	FAN BOX
9	N/A	BACK PLATE
10	N/A	PROTECTION PLATE
11	S/R	FAN MOTOR
12	S/R	CAPACITOR
13	S/R	SUPPORT LEFT
14	S/R	SUPPORT RIGHT
15	S/R	BACK PLATE
16	N/A	TOP COVER
17	N/A	PRESSURE VALVE
18	4506.061	COVER COMBUSTION
19	4506.065	COMBUSTION CHAMBER
20	N/A	HEAT SHIELD
21	4506.042	UPPER RING
21a	4506.063	SUPPORT RING
22	4506.022	COMBUSTION DISH
23	N/A	VAPORIZING SECTION
24	N/A	BRACKET
25	N/A	MOTOR
26	N/A	FAN
27	N/A	RADIATION SHIELD
28	N/A	GLASSHOLDER
29	N/A	INSPECTION WINDOW
30	N/A	CIRCULATION BOX
31	S/R	COMBUSTION CHAMBER SUPPORT
32	S/R	CABLE INLET GLAND
33	S/R	UPPER SECTION
34	S/R	PLUG (FEM)
35	S/R	BASE
36	S/R	U PROFILE
37	S/R	CORNER PIECE
38	S/R	CONSOLE
39	4506.066	FUEL TANK
40	4506.057	DRAIN TAP
41	4506.064	FUEL TANK FILTER
42	S/R	COVER
43	S/R	PUMP SUPPORT
44	4506.005	FUEL FILTER
45	4506.007	FUEL PUMP
46	S/R	PIPE
47	S/R	CONTROL PANEL
48	4506.056	DRIVE SHAFT
49	4506.003	PUMP MOTOR
50	S/R	CROWN STRIP
51	S/R	GUARD
52	4506.050	FUEL SUPPLY HOSE
53	4506.052	LIGHT
54	4506.058	SWITCH
55	S/R	PLATE
56	S/R	CROWN STRIP BRACKET
57	S/R	FUEL COLLECTOR
58	S/R	HEAT DEFLECTOR
59	S/R	BRACKET
60	4506.202	SWITCH
61	S/R	BRACKET
62	4506.06	CUP
63	S/R	LOCKING
64	S/R	COVER PLATE
65	S/R	DOSING PIPE
66	4506.059	3 WAY T-CONNECTOR
67	4506.051	HOSE COUPLING
68	4506.055	SOCKET COUPLING BOX
69	4506.054	PIPE
70	4506.053	RETURN PIPE
71	S/R	JACKET
72	S/R	AIR DEFLECTOR
73	S/R	BRACKET
74	4506.019	THERMOSTAT KLIXON
75	4506.203	AFTER BURNING CYLINDER
76	N/A	KLIXON BRACKET
77	S/R	COOLING PLATE
78	S/R	CABLE INLET GLAND
not shown	4506.002	T-PIECE

DECLARATION OF CONFORMITY DEKLARACJA ZGODNOŚCI

We hereby declare that the technical products :
Oświadczam się, że urządzenia :



uniwersal oil heaters :
nagrzewnice na olej uniwersalny :

WA 29 A
WA 41 A
WA 59 A

are in conformity with:
są zgodne z :

LOW VOLTAGE DIRECTIVE :

73/23/EWG

DYREKTYWĄ NISKONAPIĘCIOWĄ :

ELECTRO MAGNETIC COMPATIBILITY DIRECTIVE :

89/336/EWG

DYREKTYWĄ KOMPATYBILNOŚCI ELEKTRYMAGNETYCZNEJ :

MACHINERY DIRECTIVE :

98/37/EWG

DYREKTYWĄ MASZYNOWĄ :

Technical standards and specifications :
Dokumenty odniesienia :

EN 60335

The products are provided with
Wyroby są dostarczane z



a marking of conformity.
jako oznaczenie zgodności.

CE marking was made in 2004.

Oznakowanie CE zostało umieszczone w 2004r.

DESA POLAND Sp. z o.o.
ul. Rolna 8, Sady
62-080 TARNOWO PODGÓRNE
tel. (0-61) 654 4000, fax (0-61) 654 4001
NIP 779-20-08-988 (3)

Manufacturer's stampo
Pieczętka zakładu

DESA POLAND Sp. z o.o.

Paweł Dobroń
Dyrektor Handlowy

24 XI 2005

Date and signature of authorized person
Data i podpis osoby upoważnionej